Fitting instructions

Make : Renault

Scénic; 1996 -2001

Type : 2658

FASTENING MEANS:

- | | |
|--------------------------|--|
| 2x bolt M8x30 | 2x self-locking nut M12 |
| 2x centring bolt M8x30 | 3x spring washer M8 |
| 1x bolt M8x70 | 6x spring washer M10 |
| 4x bolt M10x30 | 4x spring washer M12 |
| 4x bolt M12x40 | 5x plain washer M8 |
| 2x centring bolt M10x110 | 4x plain washer M10 |
| 2x bolt M12x90 | 2x plain washer $\varnothing 28 \times 9 \times 3$ |
| 2x cage nut M8 | 2x plain washer M12 |
| 2x self-locking nut M8 | 2x spacer $\varnothing 18 \times 11 \text{ L}=54 \text{ mm}$ (D) |
| 4x nut M10 | 4x spacer $\varnothing 30 \times 13 \text{ L}=9 \text{ mm}$ |
| 2x nut M12 | 2x backplate $40 \times 5 \text{ L}=40 \text{ mm}$ (E) |

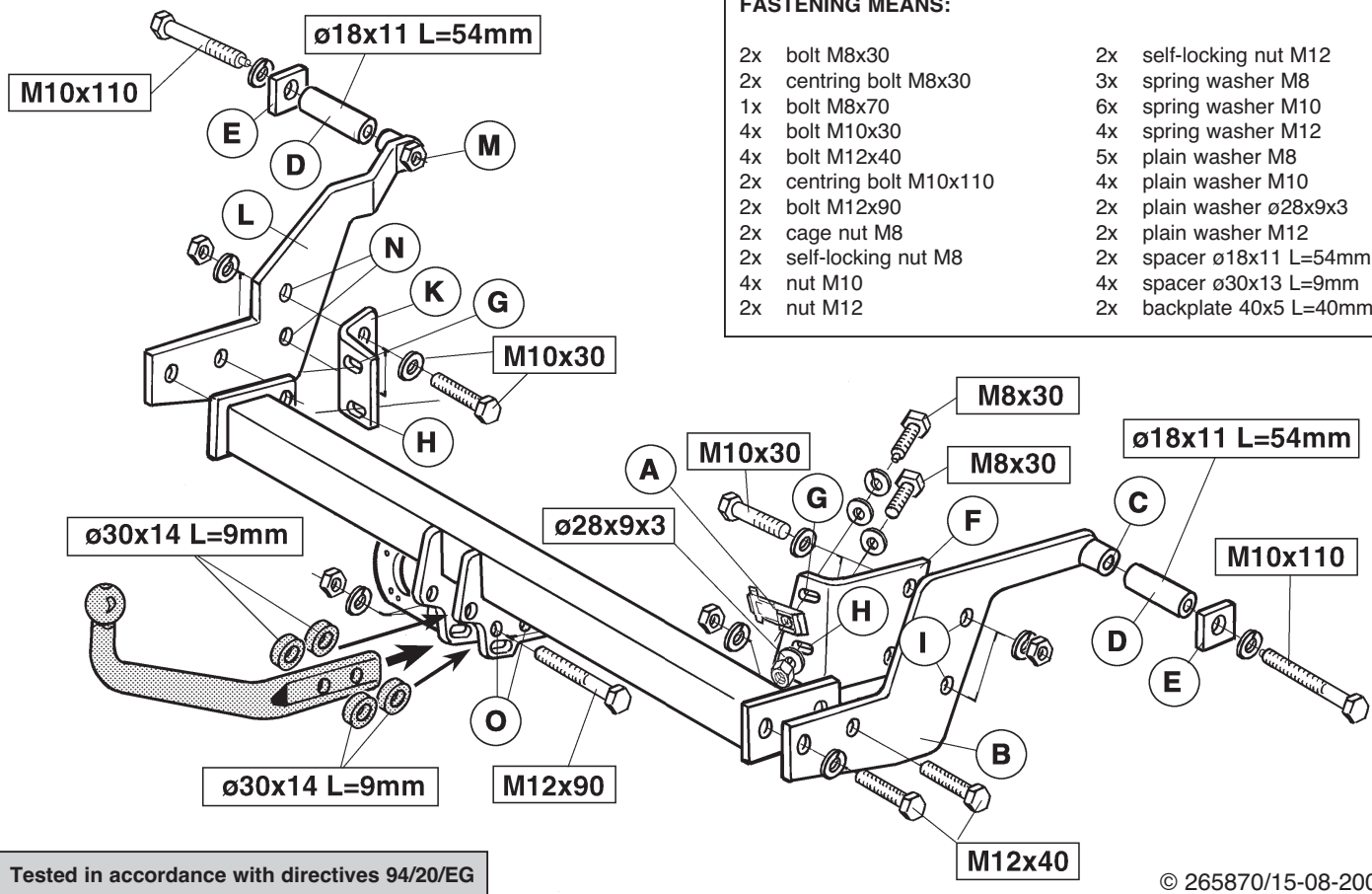

Tested in accordance with directives 94/20/EG

© 265870/15-08-2002/1

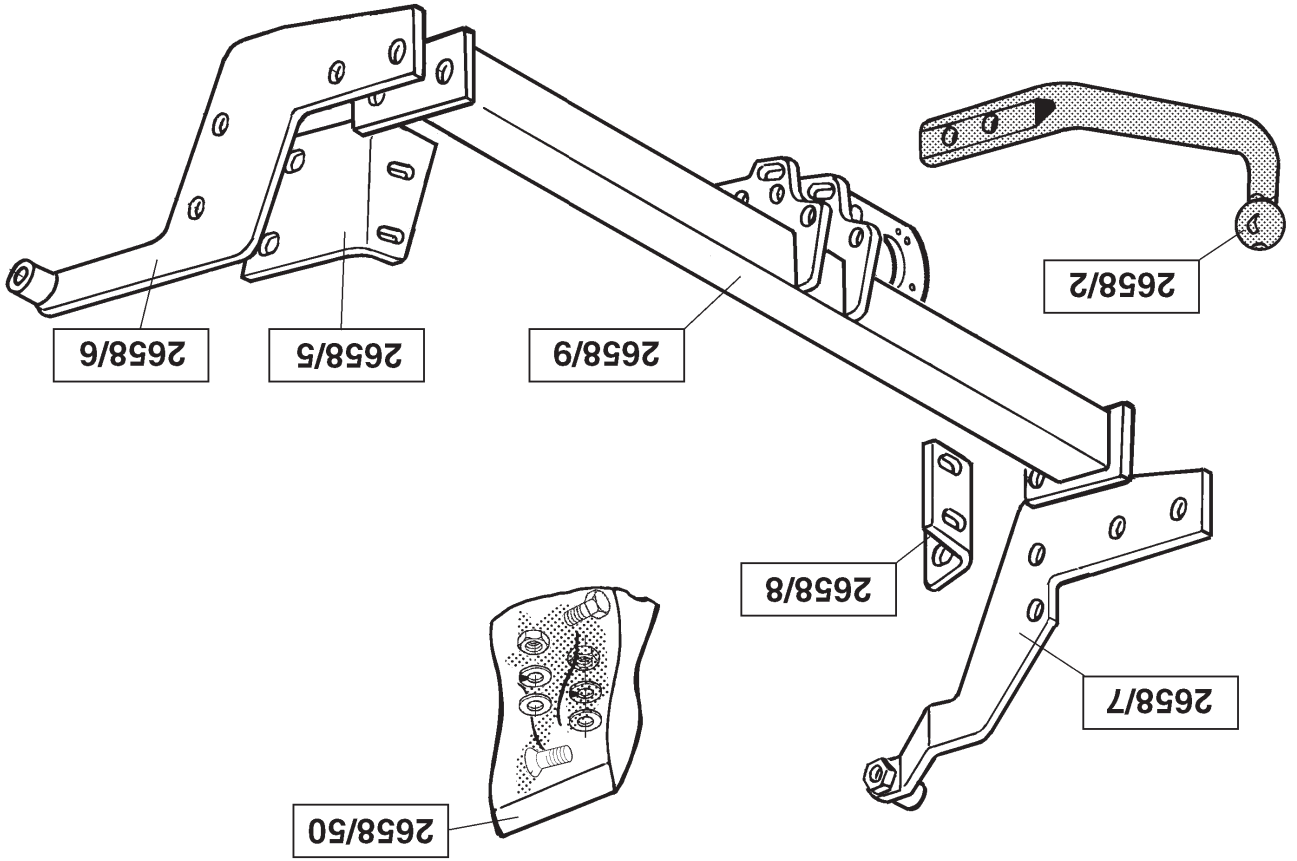

Koppelingsklasse	: A 50-X
Nr. typegoedkeuring	: e11 00-0217
D- Waarde	: 8,0 kN
Max. massa aanhangwagen	: 1400 kg
Max. verticale last	: 75 kg

MONTAGEHANDLEIDING:

Algemeen: Het is van het grootste belang dat de aanlegvlakken van de trekhaak met het voertuig ontdaan worden van kit. Het kit kan eenvoudig d.m.v. een plamuurmes verwijderd worden nadat het met een verfstripper of föhn verwarmd is. Tijdens trekhaakmontage alle verbindingen handvast zetten. Na volledige montage dient men "conform de handleiding" de verbindingen overeenkomstig de tabel vast te draaien.

1. Verwijder de twee plastic afdichtdoppen t.p.v. het achterpaneel (dwarschassis) aan de onderzijde van het voertuig. Indien geen afdichtdoppen aanwezig zijn dient men de plakkers overeenkomstig fig.1 te verwijderen. Attentie! de plakkers bevinden onder de corrosie-beschermlaag. Plaats t.p.v. de onstane gaten G de twee kooimoeren A in het achterpaneel(dwarschassis). Indien het sleepoog demontabel is dient men de voorste bevestigingsbout te vervangen door één bout M8x70 inclusief veer-en sluitring.
2. Plaats bevestigingsplaat B en bevestig deze t.p.v. punt C d.m.v. één centreer bout M10x110 inclusief afstandsbus D (ø18x11 L=54mm), contraplaatje E en veerring handvast. Plaats het bevestigingsprofiel F tegen het achterpaneel (dwarschassis) en zet deze t.p.v. punt G met één centreer bout M8x30 inclusief veer- en sluitring handvast. Bevestig t.p.v. punt H één bout M8x30 inclusief sluitring, grote sluitring (ø28x9x 3mm) en zelfborgende moer handvast. Bevestig t.p.v. de punten I twee bouten M10x30 inclusief sluit-, veerringen en moeren handvast.
3. Plaats het bevestigingsprofiel K tegen het achterpaneel (dwarschassis) en zet deze t.p.v. punt G een centreer bout M8x30 inclusief veer- en

sluitring handvast. Bevestig t.p.v. punt H een bout M8x30 inclusief sluitring, grote sluitring (ø28x9x3mm) en zelfborgende moer handvast. Plaats bevestigingsplaat L en bevestig deze t.p.v. punt M d.m.v. één centreer bout M10x110 inclusief afstandsbus D (ø18x11 L=54mm), contraplaatje E, veerring handvast. Bevestig t.p.v. de punten N twee bouten M10x30 inclusief sluit-, veerringen en moeren. Plaats de dwarsbalk en bevestig deze overeenkomstig schets d.m.v. vier bouten M12x40 inclusief veerringen en moeren.

4. Buig het stripje voor de middelste bumpersteun "aangegeven in fig.2" om.Plaats de kogelstang inclusief de vier vulbussen ø30x13 L=9mm tussen de kogelbevestigingsplaten en bevestig deze t.p.v. de punten O d.m.v. twee bouten M12x90 inclusief sluitringen en zelfborgende moeren. Draai "na uitrichten van de trekhaak" alle bouten en moeren overeenkomstig de tabel vast. Alvorens men het bevestigingsmateriaal "overeenkomstig de tabel" aandraaid, dient men zich er van te overtuigen, dat er nergens ruimte tussen de trekhaak en het chassis aanwezig is. Draai eerst de verbindingen t.p.v. de punten G en H overeenkomstig de tabel vast. Draai vervolgens de overige verbindingen overeenkomstig de tabel vast.

BELANGRIJK:

- * Indien op de bevestigingspunten een bitumen of anti-dreunlaag aanwezig is, dient deze verwijderd te worden.
- * Vergeet de veer- en sluitringen niet.
- * Kwaliteit bouten 8.8 ; moeren 8, of indien anders vermeld in montagehandleiding 10.9 / 10.
- * Voor de max. toegestane massa, welke uw auto mag trekken, dient u uw dealer te raadplegen.
- * Het is aan te bevelen om na ca. 1000 km (gebruik) de boutverbindingen volgens tabel na te trekken of te controleren.
- * Bij het boren dient men er zorg voor te dragen, dat rem- en brandstofleidingen niet worden geraakt.
- * Verwijder "indien aanwezig" de plastic dopjes uit de puntlasmoeren.

© 265870/15-08-2002/3

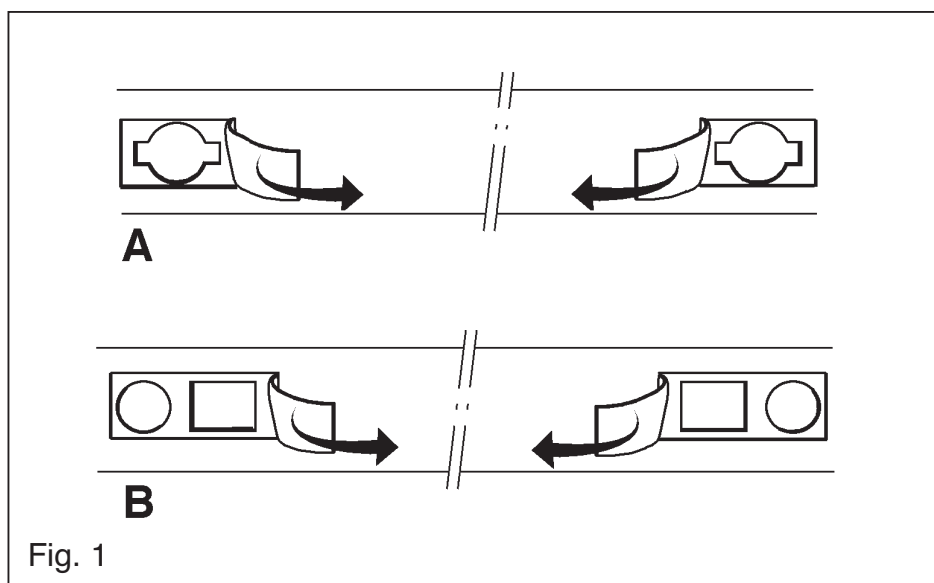
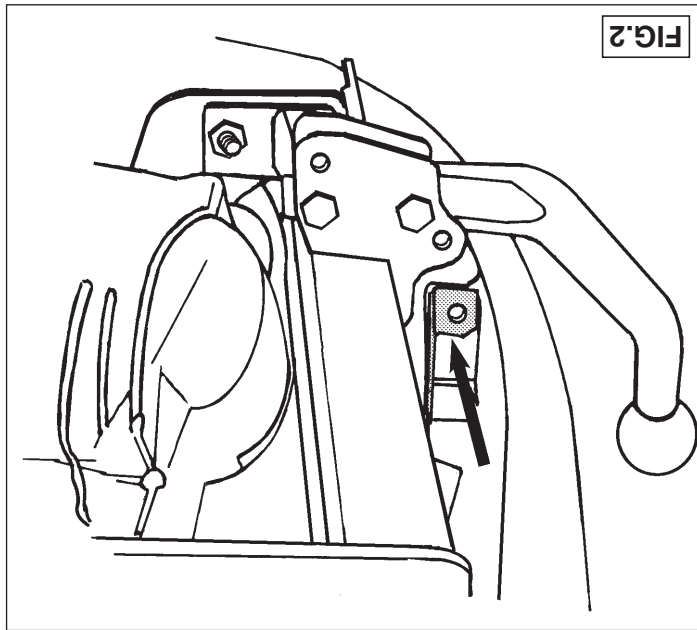

Fig. 1

Aanhaalmomenten voor bouten en moeren (8.8):	
M8	23 Nm (met zelfborgende moer)
M10	46 Nm (met zelfborgende moer)
M12	79 Nm (met zelfborgende moer)





Couplings class : A 50-X
Approval number : e11 00-0217
D- Value : 8,0 kN
Max. trailers dimensions : 1400 kg
Max. vertical load : 75 kg

FITTING INSTRUCTIONS:

General: It is essential that sealant is removed from the contact areas between the towbar and the vehicle. The sealant can be easily removed with a putty knife after being heated with a hot-air paint stripper or hair dryer. When fitting the towbar, tighten all nuts and bolts finger-tight. When assembly is complete, tighten nuts and bolts to the torque shown in the Table.

1. Remove the two plastic blanks (at the back panel's cross chassis) located underneath the vehicle. If no blanks are present, the stickers indicated in fig. 1 should be removed. Please note! The stickers can be found under the anti-rust layer. At holes G, position cage nuts A in the back panel (cross chassis). If the towing eye is removable, the front fastening bolt should be replaced by one M8x70 bolt including spring washer and flat washer.
2. Place mounting plate B and fasten this in place finger-tight using one M10x110 centering bolt with spacer D (∅18x11 L=54mm), back plate E and spring washer at point C. Place the mounting bracket F against the rear panel (chassis cross member) and fasten this in place finger-tight using one M8x30 centering bolt with spring and flat washers at points G. Fit one M8x30 bolt with flat washer, thick flat washer (28x9x3mm) and self locking nut at points H. Fit two M10x30 bolts with plain-, spring washers and nuts at points I.
3. Place the mounting bracket K against the rear panel (chassis cross member) and fasten this in place finger-tight using one M8x30 centering bolt with spring and flat washers at points G. Fit one M8x30 bolt with flat

washer, thick flat washer (28x9x3mm) and self locking nut at points H. Fit mounting plate L and fasten this in place finger-tight using one M10x110 centering bolt with spacer D (∅18x11 L=54mm), back plate E and spring washer and nut at point M. Fit two M10x30 bolts with plain-, spring washers and nuts at points N. Fit the cross beam and fasten in place using four M12x40 bolts with spring washers and nuts, as shown in the sketch.

4. Bend the strip for the centre bumper support, as shown in Figure 2. Place the ball hitch together with the four ∅30x13 L=9mm spacers between the ball hitch mounting plates and fasten this in place using two M12x90 bolts with flat washers and self-locking nuts at points O. After aligning the tow bar, tighten all nuts and bolts to the values shown in the Table. Before tightening up the nuts and bolts "to the torque shown in the Table", make certain that there is no space between the towbar and the chassis. First tighten nuts and bolts at points G and H to the torque stated in the Table. Then tighten up the remaining nuts and bolts to the values stated in the Table.

NOTE:

- * Remove the insulating material from the contact area of the fitting points.
- * All bolts are quality 8.8 - nuts 8. or when mentioned in fitting instructions 10.9 / 10.
- * Don't forget the spring- and plain washers.
- * Please consult your car dealer, or owners manual for the max. permissible towing mass.
- * It is recommendable to retighten all fixing bolts and nuts after the towbar has been in use for some 1000 km/600 miles.
- * Do not drill through brake-or fuellines.
- * Remove (if present) the plastic caps from the spot welding nuts.

Torque settings for nuts and bolts (8.8):		
M8	23 Nm	20,5 Nm (with self-locking nut)
M10	46 Nm	
M12	79 Nm	71 Nm (with self-locking nut)

© 265870/15-08-2002/5

N.B.:

- * Si en los puntos de fijación hay una capa de betún o anti-choque hay que quitarla.
- * No se olvide de las arandelas normales y de muelle.
- * Clase de pernos 8.8; tuercas 8, si se menciona de otro modo en la instrucción de montaje 10.9/10.
- * Para la masa admisible que pueda remolcar su coche como máximo, consulte a su distribuidor.
- * Se recomienda después de aprox. 1000 km. (de uso) que se verifique o controle la unión de pernos, según el cuadro.
- * Retirar, si presentes, los capuchones de plástico de las tuercas de soldadura por punto.

- * Im Bereich der Anlageflächen muß Unterbodenschutz, Hohlraumkonser- vierung (Wachs) und Antirührmaterial entfernt werden.
- * Vor dem Bohren prüfen, daß keine, dort eventuell vorhandene Leitungen beschädigt werden können.
- * Alle Bohrspäne entfernen und gebohrte Löcher gegen Korrosion schüt-

HINWEISE:

4. Den Streifen vor der mittelsten Stobstangenhalterung "in Fig. 2 darge- stellt" umbiegen. Die Kugelstange einschließlich der vier Füllhülisen (ø30x13 L=9 mm) zwischen den Kugelbefestigungsplatten anlegen und bei den Punkten O mit Hilfe von zwei M12x90-Schrauben einschließ- lich Unterlegschrauben und selbstsichernden Müttern befestigen. "Nach dem Justieren der Kupplungskugel mit Halterung" alle Schrauben und Müttern gemäß den Angaben in der Tabelle festdrehen. Bevor das Befestigungsmaterial "gemäß der Tabelle" festgedreht wird, ist zu überprüfen, ob die Kupplungskugel mit Halterung wirklich nahlos an das Fahrgestell anliegt. Die Verbindungen erst bei den Punkten G und H gemäß den Angaben in der Tabelle festdrehen. Danach die übrigen Verbindungen gemäß den Angaben in der Tabelle festdrehen.

3. Das Befestigungsprofil K an die Heckwand anlegen (Querträger) und bei Punkt G mit Hilfe von eine M8x30-Zentrierboizen einschließ- lich Federlinge und Unterlegschabe halbfest befestigen. Bei Punkt H eine M8x30-Schraube einschließ- lich Unterlegschabe, Unterlegschabe (ø28x9x3mm) und selbstsichernder Mutter halbfest befestigen. Gegenplatte D, Federling und Mutter halbfest befestigen. Bei den Punkten N zwei M10x30-Schrauben einschließ- lich Unterlegschabe, Federlingen und Müttern befestigen. Den Querträger anlegen und gemäß der Skizze mit Hilfe von vier M12x40-Schrauben einschließ- lich Federlingen und Müttern befestigen.

Momentos de presión para tornillos y tuercas (8.8):		
M8	23 Nm	20,5 Nm (para tuerca de seguridad)
M10	46 Nm	79 Nm
M12	79 Nm	71 Nm (para tuerca de seguridad)

4. Doblar la tira para el soporte central del parachoques indicada en la fig. 2. Colocar la barra inclusive los cuatro tubos distanciadoreø30x13 L=9mm entre las placas de fijación de la bola y fijarla a la altura de los puntos O por medio de dos tornillos M12x90 inclusive arandelas planas y tuercas de seguridad. Apretar después de "alineare el gancho de remolque" todos los tornillos y tuercas de acuerdo con la tabla. Antes de apretar el material de fijación, según los puntos indicados en la tabla, es necesario asegurarse de que no quede espacio entre el gancho de remolque y el chasis a ninguna altura. Apretar primero las conexiones a la altura de los puntos G y H de acuerdo con los puntos de la tabla. Luego apretar las demás conexiones de acuerdo con los puntos de la tabla.

3. Colocar el perfil de fijación K contra el panel trasero (chasis transversal) y fijarlo a la altura de del punto G un tornillo para centrar M8x30 inclusive arandela plana, punto H un tornillo M8x30 inclusive arandela plana, arandela plana (ø28x9x3mm) y tuerca de seguridad, sin apretar del todo. Colocar la placa de fijación L y fijarla a la altura del punto M por medio de un tornillo para centrar M10x10 inclusive tubo distanciadore D (ø18x1 L=54 mm), contraplacuita E, arandela grover y tuercas, sin apretar del todo. Fijar a la altura de los puntos N dos tornillos M10x30 inclusive arand- elas grover y tuercas. Colocar el travesaño y fijarlo de acuerdo con el croquis por medio de cuatro tornillos M12x40 inclusive arandela plana, arandelas grover y tuercas.

2. Die Befestigungsplatte B anlegen und bei Punkt C mit Hilfe einer M10x 110-Zentrierboizen einschließ- lich Distanzhülse D (ø18x1 L=54 mm), Gegenplatte E und Federling halbfest befestigen. Das Befestigungs- profil F an die Heckwand anlegen (Querträger) und bei Punkt G mit Hilfe von eine M8x30-Zentrierboizen einschließ- lich Federlinge und Unterleg- schabe halbfest befestigen. Bei Punkt H eine M8x30-Schraube ein- schließlich Unterlegschabe, Unterlegschabe (ø28x9x3mm) und selbst- sichernder Mutter halbfest befestigen. Bei den Punkten I zwei M10x30- Schrauben einschließ- lich Unterlegschabe, Federlingen und Müttern

1. Die beiden Kunststoffpfropfen bei der Heckplatte (Querträger) an der Unterseite des Fahrzeuges entfernen. Falls keine Pfropfen vorhanden sind, so sind gemäß Abb. 1 die Aufkleber zu entfernen. Die Aufkleber befinden sich unter der Rostschutzschicht. Bei den entstan- denen Löchern G die beiden Käfigmüttern A in der Heckplatte (Querträger) anbringen. Wenn die Abschleppöse abmontierbar ist, so ist die erste Befestigungsschraube durch eine M8x70-Schraube einsch- ließ- lich Federling und Unterlegschabe zu ersetzen.

Alle Angaben in der Tabelle festzudrehen.

MONTAGEANLEITUNG:

- Kupplungsklasse : A 50-X
- Gemühmigungsnr. : e11 00-0217
- D-Wert : 8,0 kN
- Max. Masse Anhänger : 1400 kg
- Stützlast : 75 kg



2. Colocar la placa de fijación B y fijarla a la altura del punto C por medio de un tornillo para centrar M10x10 inclusive tubo distanciadore D (ø18x1 L=54mm), contraplacuita E y arandela grover, sin apretar del todo. Colocar el perfil de fijación F contra el panel trasero (chasis trans- versal) y fijar a la altura de del punto G un tornillo para centrar M8x30 inclusive arandela grover y plana, sin apretar del todo. Fijar a la altura de del punto H un tornillo M8x30 inclusive arandela plana, arandela plana (ø28x9x3mm) y tuerca de seguridad, sin apretar del todo. Fijar a la altura de los puntos I dos tornillos M10x30 inclusive arandela plana, arandelas grover y tuercas.

1. Remueva los dos obturadores de plástico que se encuentran debajo del vehículo, a la altura del panel trasero (chasis transversal). Si hay adhes- ivos en vez de obturadores, remueva los adhesivos según se indica en fig. 1. ¡Atención! Los adhesivos se encuentran debajo de la capa anti- corrosiva. Introduzca por los agujeros G las dos tuercas empuñadas A en el panel trasero (chasis transversal). Si se trata de un anillo de engan- che desmontable, sustituya el primer perno de fijación por uno M8x70, con arandela plana y arandela de resorte.

En general: Es de gran importancia eliminar el pegamento de las superficies de contacto del gancho de remolque con el vehículo. El pegamento se puede quitar sencillamente con ayuda de una espátula previo calentamiento con un calentador decapante de pintura o secad- or de pelo. Durante el montaje del gancho de remolque fijar todas las uniones sin apretar del todo. Después de completar el montaje es pre- ciso apretar las uniones de acuerdo con las instrucciones y la tabla.

INSTRUCCIONES DE MONTAJE:

- Clase de acoplamiento : A 50-X
- No. de aprobación de tipo : e11 00-0217
- Valor D : 8,0 kN
- Masa máxima del remolque : 1400 kg
- Carga vertical : 75 kg



zen.

- * Nur mitgelieferte Schrauben, Federringe und Muttern der vorgeschriebenen Güteklassen verwenden.
- * Alle Befestigungsschrauben nach ca. 1000 km Anhängerbetrieb nachziehen.
- * Die Kupplungskugel ist sauber zu halten und zu fetten.
- * Entfernen Sie "falls vorhanden", die Plastikkappen von den Punkt-schweibmuttern.
- * Die für das Fahrzeug zugelassene Anhängelast ist den Fahrzeug Unterlagen zu entnehmen. Bei Änderungen des Fahrzeuggewichtes muß die höchstzulässige Anhängelast gegebenenfalls aus dem D-Wert nachgerechnet werden.
- Auskunft hierüber kann Ihr Fachhändler oder der TÜV geben.
- * Elektrische Anlage gemäß StVZO anbringen.

Anzugsdrehmomente für Verschraubungen (8.8):

M8	23 Nm	20,5 Nm (mit selbstsichernder Mutter)
M10	46 Nm	
M12	79 Nm	71 Nm (mit selbstsichernder Mutter)

© 265870/15-08-2002/7



Koblingsklasse	: A 50-X
Godkendelsenr.	: e11 00-0217
D- værdi	: 8,0 kN
Max. totalvægt trailer	: 1400 kg
Max. vertikal last	: 75 kg

MONTERINGSVEJLEDNING:

Generelt: Det er yderst vigtigt, at man fjerner kittet mellem anhængertrækkets og køretøjets berøringsflader. Kittet fjernes nemmest med en spatel, efter at det er blevet blødgjort med en varmluftpistol eller en hårtørrer. Under montagearbejdet spændes alle montagepunkter manuelt. Efter afsluttet montage spændes montagepunkterne ifølge tabellen, som angivet i monteringsvejledningen.

1. Fjern de to plastpropper ved bagpanelet (tværchassiset) på undersiden af køretøjet. Ifald der ikke er anbragt nogen plastpropper fjernes mærkaterne ifølge fig. 1. Obs! Mærkaterne er anbragt under antikorrosions-laget. Anbring de to burmøtrikker A på de fremkomne huller G i bagpanelet (tværchassiset). Ifald slæbeøjet er demontabelt bør den forreste montagebolt udskiftes med én bolt M8x70 inklusiv plan- og fjederskive.
2. Anbring beslaget B og monter det manuelt i punkt C med én centreringbolt M10x110, inkl. afstandsør D (ø18x11 L=54 mm), spændpladen E og fjederskive. Anbring monteringsprofilerne F ind mod bagpanelet (tværvangen) og monter manuelt én centreringbolt M8x30 i punkt G, inkl. fjeder- og planskiver. Monter manuelt én bolt M8x30 i punkt F, planskiver, planskiver (ø28x9x3mm) og selvslående møtrik. Monter to bolte M10x30 i punkterne I, inkl. planskiver, fjederskiver og møtrikker.
3. Anbring monteringsprofilerne K ind mod bagpanelet (tværvangen) og monter dem manuelt i punkterne G med én centreringbolt M8x30, inkl. fjeder- og planskiver og én bolt M8x30 i punkt H, planskiver, planskiver (ø28x9x 3mm) og selvslående møtrik.. Anbring beslaget L og monter det manuelt i punkt M med én centreringbolt M10x110, inkl. afstandør

D (ø18x11 L=54 mm), spændpladen E, fjederskive og møtrik. Monter to bolte M10x30 i punkterne N, inkl. fjederskiver og møtrikker. Anbring tværvangen og monter den ifølge tegningen med fire bolte M12x40, inkl. planskiver, fjederskiver og møtrikker.

4. Giv listen foran den midterste kofangerstøtte et bøj som vist i fig. 2. Anbring kuglestangen, inkl. de fire udfylderør ø30x13 L=9 mm mellem kuglebeslagene, og monter dem i punkterne O med to bolte M12x90, inkl. planskiver og selvslående møtrikker. "Ret anhængertrækket op" og spænd alle bolte og møtrikker ifølge tabellen. Inden man spænder montage materialet ifølge tabellen, bør man forvisse sig om, at der ingen steder er mellemrum mellem anhængertrækket og chassiset. Spænd først montagepunkterne ved A og D ifølge tabellen. Spænd derefter de øvrige montagepunkter fast ifølge tabellen.

BEMÆRK:

- * Undervognsbehandlingen skal fjernes de steder hvor trækket ligger an mod bilen.
- * Efter montering af træk forsegles undervogns-behandlingen omkring anlægsstederne.
- * Brink træk er fremstillet i henhold til bilfabrikanernes foreskrifter.
- * Brink træk skal boltes fast, svejsning må ikke forekomme.
- * Husk fjeder- og planskiver.
- * Forhør hos din bilforhandler eller læs i din manual, hvor stor den maksimale træklast er.
- * Kuglebollen er ISO Std. 1103
- * Anbefalet : Efter ca. 1000 km, efterspænd bolte og møtrikker
- * Fjern plasticpropperne "om de findes" fra de punktsvejsede møtrikker.

DENNE MONTERINGSVEJLEDNING SKAL MEDBRINGES VED SYN.

Spændingsmoment for bolte og møtrikker (8.8):

M8	23 Nm	20,5 Nm (med selvslående møtrik)
M10	46 Nm	
M12	79 Nm	71 Nm (med selvslående møtrik)

© 265870/15-08-2002/12

M8	23 Nm	20,5 Nm (med självsäkrande mutter)
M10	46 Nm	
M12	79 Nm	71 Nm (med självsäkrande mutter)

Åtdragningsmoment för skruvar och muttrar (8.8):



Catégorie de couple
No. d'homologation
Valeur D

Masse max. de la remorque

Charge verticale max.

INSTRUCTIONS DE MONTAGE:

- : A 50-X
- : e11 00-0217
- : 8,0 kN
- : 1400 kg
- : 75 kg

Généralités: il est essentiel que les surfaces de contact de l'attache-remorque avec le véhicule soit totalement exemptes de mastic. Le mastic s'enlève facilement à l'aide d'une spatule à enduire après avoir chauffé le mastic au décapant à peinture ou au séchoir à cheveux. Lors du montage de l'attache-remorque, fixer tous les assemblages à la main. Une fois le montage terminé, serrer les assemblages conformément au tableau et au mode d'emploi.

1. Retirer les deux bouchons en plastique situés sur le panneau arrière de la traverse sous le véhicule. S'il n'y a pas de bouchons en plastique, il faudra enlever les autocollants conformément à la fig. 1. Attention ! Les autocollants se trouvent sous la couche de protection anti-corrosive. Positionner à l'emplacement des trous G libérés deux écrous-cage dans le panneau arrière (traverse du châssis). Si l'anneau de remorquage est démontable, il faudra remplacer le bouchon de fixation situé devant par un bouchon M8*70, rondelle grower et rondelle de blocage incluses.

2. Positionner la plaque de fixation B et la fixer à l'emplacement du point C à l'aide d'un boulon de centrage M10x10 y compris la douille d'écartement D (ø18x11 L=54mm), la contre-plaquette E et la rondelle grower, sans serrer. Positionner le profil de fixation F contre le panneau arrière (châssis transversal) et monter à l'emplacement de point G un boulon de centrage M8x30 y compris les rondelles grower et de blocage, sans serrer. Monter à l'emplacement de point H un boulon M8x30 y compris les rondelles de blocage, rondelles de blocage (ø28x93mm) et écrou à autoverrouillage, sans serrer. Monter à l'emplacement des points I deux boulons M10x30, y compris rondelles de blocage, les

rondelles grower et les écrous.

3. Positionner le profil de fixation K contre le panneau arrière (châssis transversal) et le fixer à l'emplacement de point G un boulon de centrage M8x30 y compris les rondelles grower et de blocage, sans serrer. Monter à l'emplacement de point H un boulon M8x30 y compris les rondelles de blocage, rondelles de blocage (ø28x93mm) et écrou à autoverrouillage, sans serrer. Positionner la plaque de fixation L et la fixer à l'emplacement du point M à l'aide d'un boulon de centrage M10x10, y compris la douille d'écartement D (ø18x11 L=54mm), la contre-plaquette E, la rondelle grower et l'écrou, sans serrer. Monter à l'emplacement des points N deux boulons M10x30, y compris les rondelles grower et les écrous. Positionner la poutre transversale et la fixer conformément au croquis à l'aide de quatre boulons M12x40, rondelles de blocage, rondelles grower et écrous inclus.

4. Courber la languette située devant le support de pare-chocs du milieu comme indiqué à la fig.2. Positionner la barre à rotule ainsi que les quatre bagues de calage 30x13 L=9mm, conformément à l'encart, et la fixer à l'emplacement des points P à l'aide de deux boulons M12x90, y compris matériel de fixation conformément au tableau, il faudra s'assurer qu'il n'y a aucun espace, nulle part, entre l'attache-remorque et le châssis. Serrer d'abord les assemblages à l'emplacement des points A et D conformément au tableau. Serrer ensuite les autres assemblages conformément au tableau.

REMARQUE:

- * Enlever la couche de bitume ou d'anti-tremblement qui recouvre éventuellement les points de fixation.
- * Ne pas oublier les rondelles grower et les rondelles de blocage.
- * Qualité de boulons 8.8; écrous 8, ou si indiqué autrement dans les instructions de montage 10.9/10.
- * Pour le poids de traction maximum autorisé de votre voiture, consulter votre concessionnaire.

* Un contrôle de la boulonnerie doit être effectué après les 1000 premiers kilomètres de remorquage.

* Veiller en perçant à ne pas endommager les conduites de frein et de carburant.

* Retirer "si présents" les embouts en plastique des écrous de soudure par point.

Moment de serrage des boulons et écrous (8.8):

M8	23 Nm	20,5 Nm (avec écrou à autoverrouillage)
M10	46 Nm	
M12	79 Nm	71 Nm (avec écrou à autoverrouillage)

© 265870/15-08-2002/9



Kopplingsklass	: A 50-X
Typgodkännande nr.	: e11 00-0217
D- värde	: 8,0 kN
Maximassa släpvagn	: 1400 kg
Max. vertikal last	: 75 kg

MONTERINGSANVISNING:

Allmänt: Det är ytterst viktigt att dragkrokens anliggningsytor med fordonet rengöras från kitt. Kittet kan enkelt avlägsnas med en spackel när det har värmts med en hårtork eller färgavrivare. Under dragkrokens montering: dra åt alla förband för hand. När monteringen är färdig: momentdrag samtliga förband enligt tabellen, "se anvisningen".

1. Avlägsna de båda plastpluggarna från bakpanelen (tvärchassit) på fordonets undersida. Om dessa pluggar saknas ska klisterlapparna avlägsnas enligt fig.1. Obs! klisterlapparna sitter under skyddslagret mot korrosion. Placera de båda burmuttrarna i de nu öppna hålen i bakpanelen (tvärchassit). Om bogseringsöglan kan demonteras ska den främsta monteringskruven bytas ut mot en skruv M8x70 inklusive fjäder- och planbricka.
2. Placera monteringsplattan B och montera den handfast vid punkt C med en centreringsskruv M10x110 inklusive distansbussningen D (ø18x11 L=54mm), motbrickan E och fjäderbricka. Placera monteringsprofilen F mot bakpanelen (tvärchassit) och montera vid punkterna G en centreringsskruv M8x30 inklusive fjäder- och planbrickor. Drag åt handfast. Montera vid punkterna H en skruv M8x30 inklusive planbrickor, planbrickor (ø28x9x3mm) och självsäkrande mutter. Drag åt handfast. Montera vid punkterna I två skruvar M10x30 inklusive planbrickor, fjäderbrickor och muttrar.
3. Placera monteringsprofilen K mot bakpanelen (tvärchassit) och montera den handfast vid punkterna G med en centreringsskruv M8x30 inklusive fjäder- och planbrickor och vid punkterna H en skruv M8x30 inklu-

sive planbrickor, planbrickor (ø28x9x3mm) och självsäkrande mutter. Placera monteringsplattan L och montera den handfast vid punkten M med en centreringsskruv M10x110 inklusive distansbussningen D (ø18x11 L=54mm), motbrickan E, fjäderbricka och mutter. Montera vid punkterna N två skruvar M10x30 inklusive fjäderbrickor och muttrar. Placera tvärbalken och montera den enligt skissen med fyra skruvar M12x40 inklusive planbrickor, fjäderbrickor och muttrar.

4. Böj remsan för stötfångarens mellersta stöd. Detta visas i fig. 2. Placera kulstången inklusive de fyra fyllnadsbussningarna ø30x13 L=9mm mellan kulans monteringsplattor och montera den vid punkterna O med två skruvar M12x90 inklusive planbrickor och självlåsande muttrar. Rikta dragkroken och momentdrag sedan alla skruvar och muttrar enligt tabellen. Innan monteringsmaterialet dras åt "enligt tabellen" skall man vara övertygad om att det inte finns spelrum mellan dragkroken och chassit. Momentdrag först förbanden på punkterna G och H enligt tabellen. Momentdrag sedan de övriga förbanden enligt tabellen.

OBS:

- * Om det finns ett bitumen- eller stötdämpande lager vid kontaktytor skall detta avlägsnas.
- * Glöm inte fjäder- och planbrickor.
- * Kvalitet skruvar 8:8; muttrar 8, eller om något annat anges i monteringsanvisningen 10.0/10.
- * För den maximalt tillåtna släpvningsvikten som din bil får dra skall du kontakta din bilhandlare.
- * Vi rekommenderar att se efter eller kontrollera skruvförbanden enligt tabellen efter (ett bruk av) ca 1000 km.
- * Vid borrning skall man se till att broms- och bränsleledningarna inte skadas.
- * Avlägsna de små plastlocken - om dessa finns - från punktsvetsmuttrarna.

© 265870/15-08-2002/10