

# mft

TRANSPORT SYSTEMS

# BackPower

Zubehör  
*Accessory*



**Erweiterung 4. Fahrrad**  
*Extension for a fourth bicycle*

## **Vorsicht!**

### **A** Erweiterung für das 3. Fahrrad wurde noch nicht montiert:

Bei der Erweiterung auf 4 Fahrräder müssen nur folgende zwei Schritte aus der Bedienungsanleitung „BackPower Erweiterung 3. Fahrrad“ absolviert werden:

1. Montage des dritten Haltearms (S. 10 - 11)
2. Austauschen des Schließzylinders (S. 12 - 13)

### **B** Erweiterung 3. Fahrrad wurde bereits montiert:

Für die Erweiterung auf 4 Fahrräder muss die Radschiene für das dritte Fahrrad zunächst wieder demoniert werden.

Die Demontage der Zusatzschiene erfolgt in umgekehrter Reihenfolge wie die Montage (siehe Bedienungsanleitung „BackPower Erweiterung 3. Fahrrad“ Seite 13):

1. Muttern an der Zusatzschiene lösen und Zusatzschiene entfernen
2. Muttern an den Haltewinkeln lösen und Haltewinkel entfernen

## **Attention!**

### **A** Extension for the 3rd bicycle has not been mounted:

For the extension to four bicycles only the following two steps of the operating instructions „BackPower Extension for a third bicycle“ have to be completed:

1. Mounting the third frame holder (page 10 - 11)
2. Replacement of the lock cylinder (page 12 - 13)

### **B** Extension for the 3rd bicycle has been mounted:

For the extension to four bicycles the extra wheel for the third bicycle rail has to be dismantled.

The dismantling of the extra wheel rail is done in reverse order of mounting (see operating instructions „BackPower Extension for a third bicycle“ page 13):

1. Remove the nuts on the extra wheel rail and remove the extra wheel rail
2. Remove the nuts on the fixing brackets and remove the fixing brackets

## Inhaltsverzeichnis / Contents

Lieferumfang	Scope of supply	2 - 3
Technische Daten	Technical data	2 - 3
Sicherheitshinweise	Safety instructions	4 - 5
Vorbereitung 3. Radschiene	Preparing the 3rd wheel rail	6 - 7
Montage der Schienenhalter	Mounting the wheel rail holders	6 - 7
Montage der kurzen Radschienen	Mounting the short wheel rails	8 - 9
Montage am Fahrradträger	Mounting onto the carrier	10 - 11
Ausrichtung der Radschienen	Centering the wheel rails	12 - 13

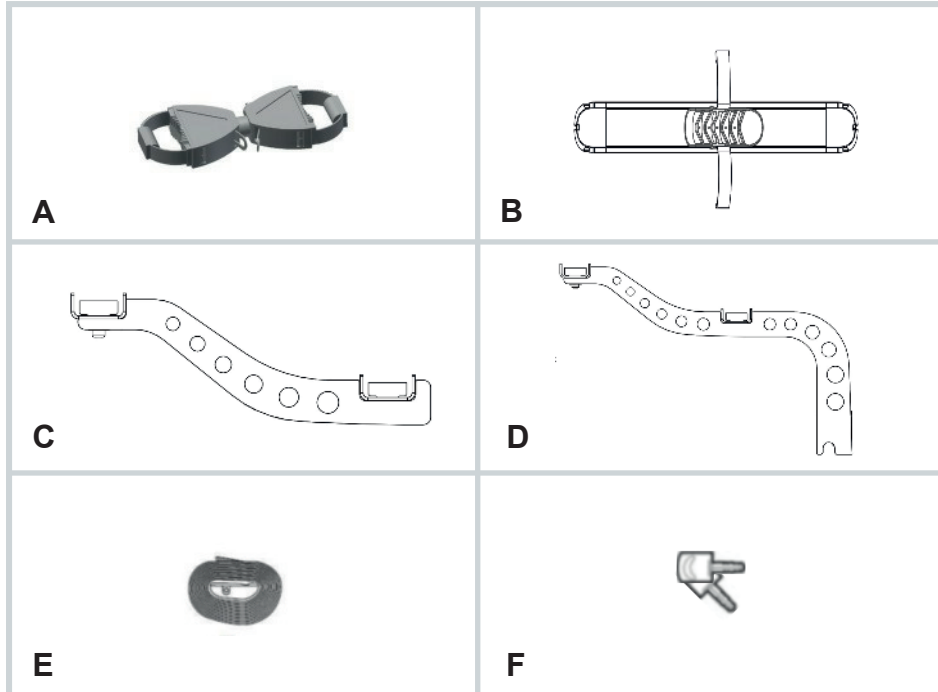

Benötigtes Werkzeug:  
*Necessary tool:*

- Schraubenzieher  
*screwdriver*
- Rohrsteckschlüssel mit Drehstift  
(Siehe Lieferumfang „Erweiterung 3. Fahrrad“)  
*hexagon nut spanner*  
(see scope of supply „Extension for a third bicycle“)



**Lieferumfang**

- A** Doppelter Haltearm (2x)
- B** Radscheine kurz (2x)
- C** Schienenhalter kurz, inkl. Nutenstein + Mutter (2x)
- D** Schienenhalter lang, inkl. Nutenstein + Mutter und rechteckige Unterlegscheibe + Mutter (2x)
- E** Zugentlastungsband (1x)
- F** Schlüssel (2 Stück)

**Technische Daten**

Länge: 540 mm  
Breite: 1140-1320 mm  
Höhe: 900 mm

Gewicht BackCarrier: ca. 8 kg

Maximale Zuladung des BackCarriers:  
82,5 kg

(Stützlast der Anhängerkupplung beachten!)

Gewicht des BackPower: 16 kg

Maximale Ladung des BackPower: 66 kg

Artikelnummer: 1202

**Erweiterung 3. + 4. Fahrrad**

Länge: + 240 mm

Gewicht: + 6,0 kg

Artikelnummer: 1444

Gewichtsangaben +/- 5 Prozent

**Scope of supply**

- A** Double Fastener (2x)
- B** Short wheel rail (2x)
- C** Short wheel rail holder incl. slot nut + nut (2x)
- D** Long wheel rail holder incl. slot nut + nut and rectangular plain washer + nut (2x)
- E** Load compensation band (1x)
- F** Keys (2 pieces)

**Technical data**

Length: 530 mm  
Width: 1500 mm  
Height: 530 mm

Weight of the BackCarrier: approx. 8 kg

Maximum load of the BackCarrier:  
82.5 kg

(Please note the bearing load of the trailer hitch!)

Weight of the BackPower: 16 kg

Maximum load of the BackPower: 66 kg

Item number: 1202

**Extension 3rd + 4th bicycle**

Length: + 240 mm

Weight: + 6.0 kg

Item number: 1444

Declaration of weight +/- 5 percent

**Allgemeine Informationen**

Sämtliche Sicherheitshinweise der Bedienungsanleitung des BackPowers sind zu beachten.

mft empfiehlt, nur Teile und Zubehör zu verwenden, die von mft auf Sicherheit, Funktion und Tauglichkeit geprüft und freigegeben sind.

**Montage**

Sollten sich bei der Montage oder Bedienung Fragen ergeben, wenden Sie sich bitte an eine qualifizierte Fachwerkstatt. Änderungen von technischen Details gegenüber Abbildungen der Montageanleitung sind vorbehalten.

Jeder einzelne Arbeitsschritt sowie sämtliche Sicherheitshinweise sind genau zu befolgen. Bei sachgemäßer Montage und Handhabung können keine Schäden an Fahrzeug und Anhängerkupplung auftreten.

Für Schäden, die durch Missachtung der Arbeitsreihenfolge und Sicherheitshinweise entstehen, übernimmt die mft transport systems GmbH keine Haftung.

**Vor Fahrtantritt**

Vor jeder Fahrt ist die Funktion aller Leuchten und der sichere Halt des BackPowers zu überprüfen.

Nach der Erstmontage müssen alle Befestigungselemente des BackPowers nach einer Fahrtstrecke von ca. 15 km auf festen Sitz überprüft und ggf. nachjustiert werden. Bei längeren Fahrten oder schlechter Wegstrecke die Prüfung regelmäßig wiederholen.

**General information**

All of the safety instructions in the operating Instructions of the BackPower must be followed.

mft recommends that you only use parts and accessory products that have been tested and approved.

**Mounting**

If you have any questions when assembling or handling this product, please use a qualified service center. Technical details are subject to change and may differ from figures in the instructions for assembling.

Each individual step of these instructions should be followed exactly. If the bicycle carrier is installed and handled properly it will not damage the vehicle and its trailer hitch.

mft transport systems GmbH is not liable for damages caused by disregard of the assembly sequence and safety instructions.

**Before travelling**

Before travelling check the lights if they are fully functioning and if the BackPower is securely fixed.

After the first installation, all fastening elements of the BackPower must be checked after a test drive of approx. 15 km and be tightened if necessary.

Repeat this test regularly, especially if the road conditions are bad.

**Transport von Fahrrädern**

Auf keinen Fall darf die Ladung mit einer Folie oder sonstigen Materialien abgedeckt werden, da dadurch das Fahrverhalten stark beeinflusst werden kann.

Beachten Sie, dass alle Schlösser des Fahrradträgers sowie der Haltearme immer abgeschlossen werden müssen.

Beim Transport der Fahrräder müssen alle losen Teile (Luftpumpen, Kindersitze, Fahrradkörbe, Fahrradtaschen, Akkupacks usw.) entfernt werden.

Sie könnten sich lösen und Sie oder nachfolgende Verkehrsteilnehmer in Gefahr bringen.

**Transport of bicycles**

Never cover the load with a foil or other materials, as it can affect the handling of your vehicle.

Ensure that all locks on the bicycle carrier and the frame holders are always locked.

All loose parts (air pumps, water bottles, baskets, child seats etc.) must be removed when transporting the bicycles.

They can detach and put you or other road users in danger.

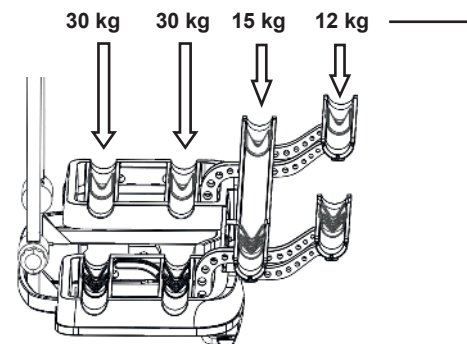

**Maximale Belastung pro Radschiene**  
**Maximum load per wheel rail**

**⚠ Vorsicht!**  
Die Gesamtbelastung darf dabei die maximale Zuladung von 66 kg nicht überschreiten!

**⚠ Attention!**  
Do never exceed the maximum load of 66 kg!

**Beispiel / Example 1**

Fahrrad / Bike 1	30 kg	} 87 kg	✗	Falsch! Wrong!
Fahrrad / Bike 2	30 kg			
Fahrrad / Bike 3	15 kg			
Fahrrad / Bike 4	12 kg			

**Beispiel / Example 2**

Fahrrad / Bike 1	25 kg	} 66 kg	✓	Richtig! Correct!
Fahrrad / Bike 2	20 kg			
Fahrrad / Bike 3	11 kg			
Fahrrad / Bike 4	10 kg			

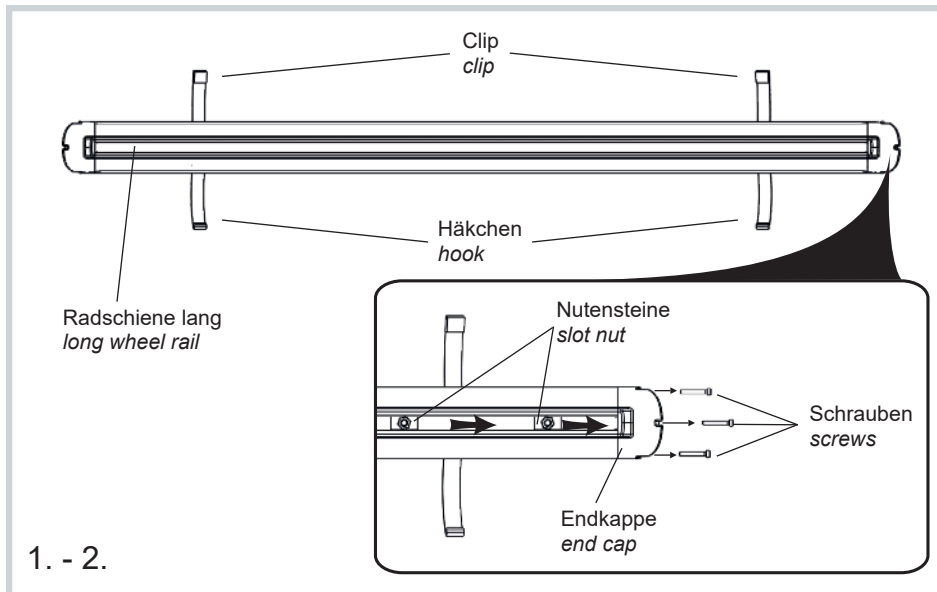

**Vorbereitung der 3. Radschiene**

1. Die lange Radschiene umgedreht ablegen. Für die korrekte Ausrichtung müssen die Reifenbänder so liegen, dass der Clip nach oben und das Häkchen nach unten zeigen.
2. Die drei Schrauben der rechten Endkappe der Radschiene lösen und Endkappe entfernen. Anschließend die beiden Nutensteine aus der Führung schieben und entfernen.

**Preparing the 3rd wheel rail**

1. Put down the long wheel rail upside down. The wheel rail is placed correctly if the clip of the retaining straps is upward and the hook is downward.
2. Loosen the three screws of the right end cap and remove the end cap. Then push the two slot nuts out of the guide rail.

**i Information**

Die entfernten Nutensteine werden für die weitere Montage nicht mehr benötigt. Nutensteine aufbewahren.

**i Information**

The removed slot nuts are not needed for the further assembly. Store the slot nuts.

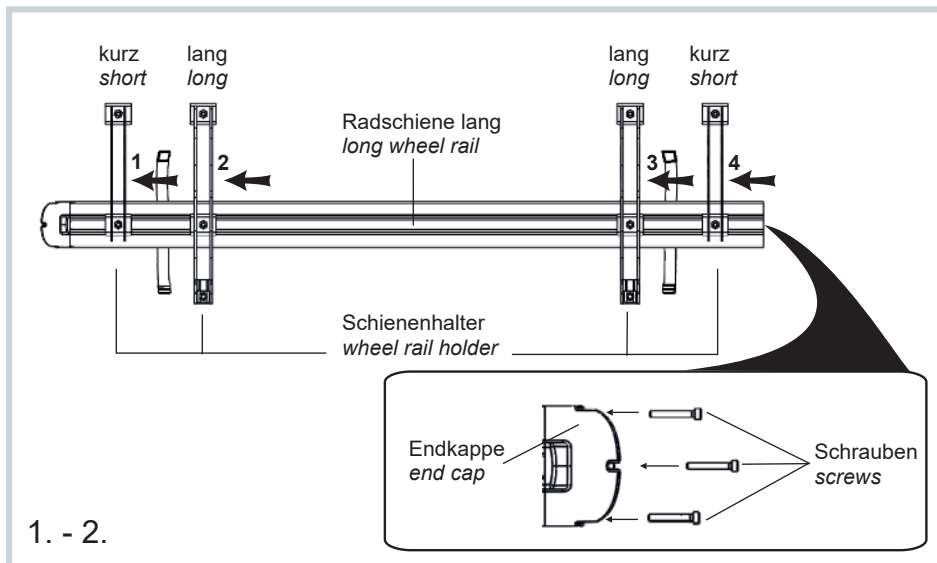

**Montage der Schienenhalter**

1. Die Schienenhalter mit Hilfe der vorbefestigten Nutensteine in die lange Radschiene einschieben. Dabei die Reihenfolge der Schienenhalter beachten: kurz, lang, lang, kurz
2. Endkappe der langen Radschiene wieder aufsetzen und festschrauben.

**Mounting the wheel rail holders**

1. Push the wheel rail holders into the guide rail of the long wheel rail by using the attached slot nuts. Please note the order of the wheel rail holders: short, long, long, short
2. Put the end cap onto the wheel rail again and tighten the three screws.

**! Vorsicht!**

Die Schienenhalter müssen beweglich bleiben. Selbstsichernde Muttern noch nicht festziehen.

**! Attention!**

The wheel rail holders have to remain moveable. Do not tighten the self-locking nuts so far.

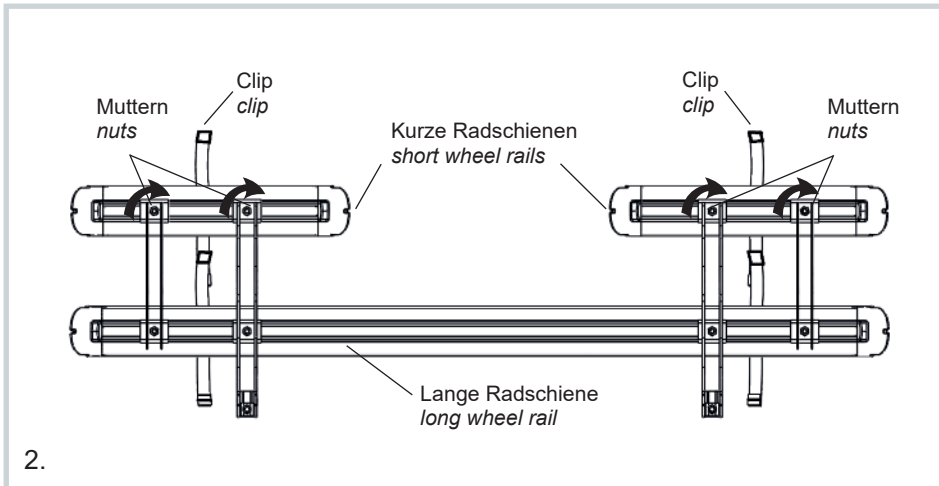
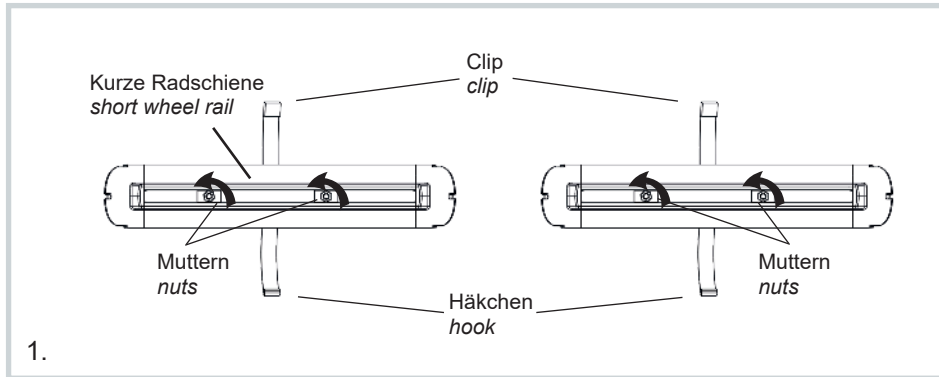

**Montage der kurzen Radschienen**

**Mounting the short wheel rails**

1. Kurze Radschienen mit der Unterseite nach oben vor sich platzieren und die selbstsichernden Muttern von den Schrauben lösen. Die Radschienen müssen so liegen, dass der Clip des Reifenbands nach oben zeigt und das Häkchen nach unten.

1. Put down the short wheel rails upside down and loosen the self-locking nuts of the Screws. The wheel rail is placed correctly if the clip of the retaining straps is upward and the hook is downward.

2. Die Schrauben der Radschienen jeweils von unten in die Bohrungen der Schienenhalter einführen. Anschließend die selbstsichernden Muttern aufsetzen, jedoch nicht komplett festziehen.

2. Insert the screws of the wheel rails from below into the drilled holes of the wheel rail holders. Then screw the self-locking nuts onto the screws, but do not tighten the nuts completely.

**! Vorsicht!**

Alle Schienenhalter müssen für die spätere Ausrichtung in der Führungsschiene frei beweglich bleiben.

**! Attention!**

All wheel rail holders have to remain moveable in the guide rails considering the alignment.

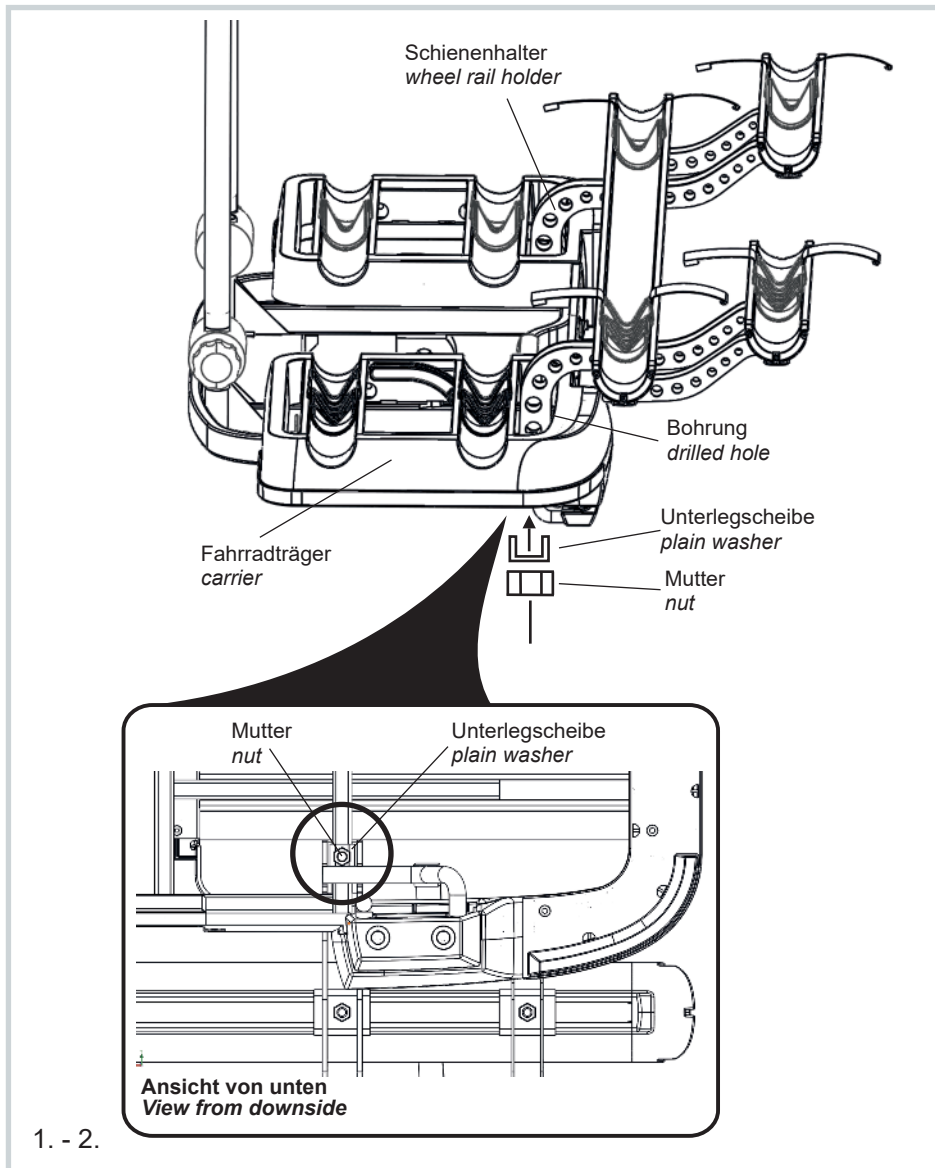

### Montage am Fahrradträger

1. Selbstsichernde Muttern am langen Schienenhalter lösen und rechteckige Unterlegscheibe entnehmen.
2. Das Ende des langen Schienenhalters von oben in die Bohrung des Fahrradträgers einführen. Von unten die rechteckige Unterlegscheibe einführen, die selbstsichernden Muttern auf die Schrauben aufschrauben und mit 26 nM fest anziehen.

### Mounting onto the carrier

1. Loosen the self-locking nut at the end of the long wheel rail holder and remove the attached rectangular plain washer.
2. Insert the long wheel rail holder from above into the drilled holes of the carrier. Then insert the rectangular plain washer from below, screw the self-locking nut onto the screws and tighten the nuts with a torque of 26 nM.

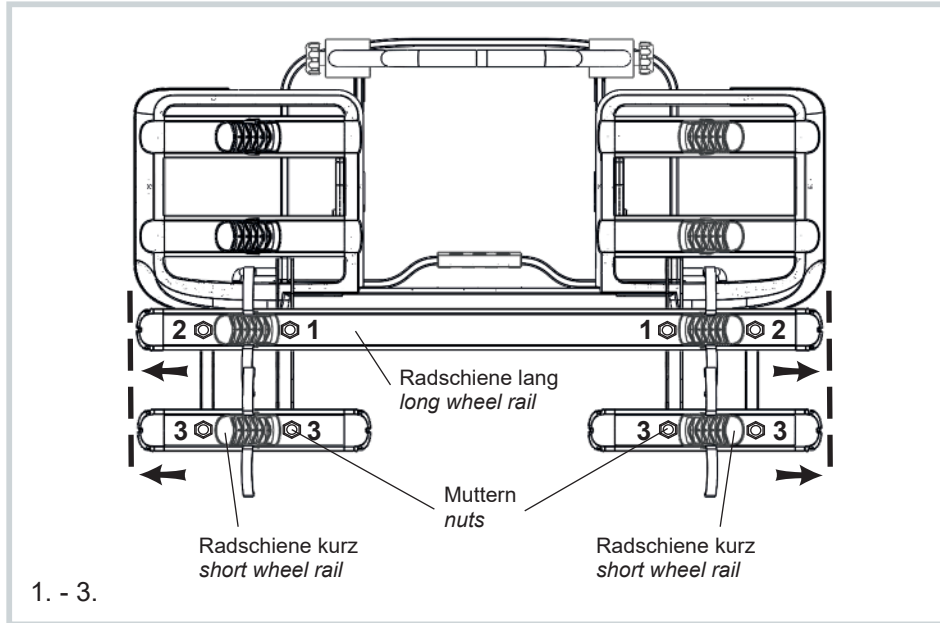

**Ausrichtung der Radschienen**

1. Die lange Radschiene mittig zum Träger ausrichten und die mit „1“ gekennzeichneten Muttern festziehen.
2. Kurze Schienenhalter an der langen Radschiene jeweils bis auf Anschlag nach außen schieben und die mit „2“ gekennzeichneten Muttern festziehen.
3. Kurze Radschienen jeweils außen bündig zur langen Radschiene ausrichten und die mit „3“ gekennzeichneten Muttern festziehen.

**Centering the wheel rails**

1. Center the long wheel rail so that the distance to the edge is the same on the left and right side. Then tighten the nuts which are marked with „1“.
2. Push the short wheel rail holders in the guide rail of the long wheel rail outwardly up to the stopper and tighten the nuts which are marked with „2“.
3. Push the short wheel rails outwardly so that they are flush to the long wheel rail. Then tighten the nut which are marked with „3“.

**⚠ Vorsicht!**

Alle Muttern sind selbtsichernd und müssen mit 26 nM festgezogen werden. Bei erneuter Montage nicht wieder verwenden.

**⚠ Attention!**

All nuts are self-locking and must be tightened with a torque of 26 nM. Do not reuse when reassembling.

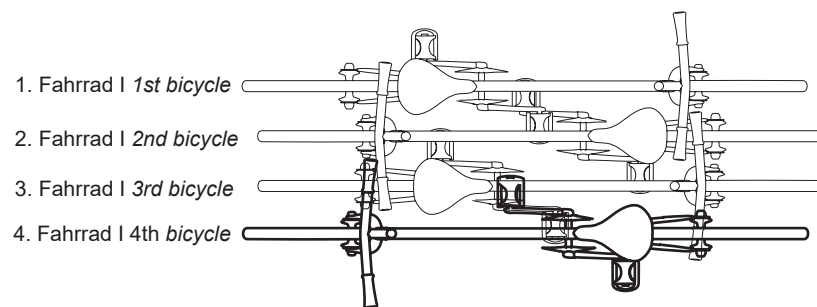

**Montage viertes Fahrrad**

Das vierte Fahrrad entgegengesetzt zum dritten Fahrrad mit dem Sattel nach rechts montieren. Die Montage erfolgt entsprechend dem zweiten Fahrrad. Beide doppelten Haltearme zur Befestigung verwenden. Haltearme immer abschließen.

**Mounting the fourth bicycle**

The 4th bicycle has to face the opposite direction to the 3rd bicycle, with the seat on the right-hand side. Mounting then follows the same steps as with the 2nd bicycle. Use both double fastener to secure the bicycle. Always lock the frame holders.





mft transport systems GmbH  
Almarstraße 9  
74532 Ilishofen

tel. +49 7904 / 9444 78 - 0  
fax +49 7904 / 9444 78 - 44

[www.mft.systems](http://www.mft.systems)  
[info@mft.systems](mailto:info@mft.systems)